

DECOR & G03 MINI DECOR 3, 4, 5

BOLTLESS SHELVING

ETAGERE MULTIFONCTION
PRATELEIRA ENCAIXAVEL
HUISHOUDREK ZONDER SCHROEVEN

ESTANTE ENCAJABLE
NO CATENACCIOS NOCES
REGALE OHNE SCHRAUBEN



WARNING

BECAUSE THE EDGES OF SOME PARTS BEFORE ASSEMBLY MAY BE SHARP, PLEASE HANDLE UNASSEMBLED PARTS CAREFULLY

AVERTISSEMENT

LES BORDS DE CERTAINES PIÈCES Á ASSEMBLER POUVANT ÊTRE TRANCHANTS, PRIÈRE DE MANIPULER LES PIÈCES AVEC PRÉCAUTION.

AVISO

DADO QUE LOS BORDES DE ALGUNAS DE LAS PIEZAS PREMONTAJE PODRIAN ESTAR AFILADOS, SE RUEGA MANEJAR LAS PIEZAS DESMONTADAS CON CUIDADO

CUIDADO

DADO QUE ALGUMAS DAS PECAS PODERÃO TER ARESTAS VIVAS ANTES DA MONTAGEM MANUSEIE COM CUIDADO AS PECAS NÃO MONTADAS.

AVVERTENZA

PRIMA DEL MONTAGGIO MANEGGIARE CON PRECAUZIONE I PEZZI NON MONTATI PERCHÉ I BORDI POTREBBERO ESSERE TAGLIENTI.

WAARSCHUWING

WEES VOORZICHTING MET NIET-GEMONTEERDE ONDERDELEN OMDAT DE RANDEN VAN BEPAALDE ONDERDELEN VOORAFGAAND AAN ASSEMBLAGE SCHERP KUNNEN ZIJN.

VORSICHT

DIE KANTEN MANCHER BAUTEILE SIND VOR DEM ZUSAMMENBAU SCHARF, DAHER BITTE VORSICHTIG VORGEHEN.

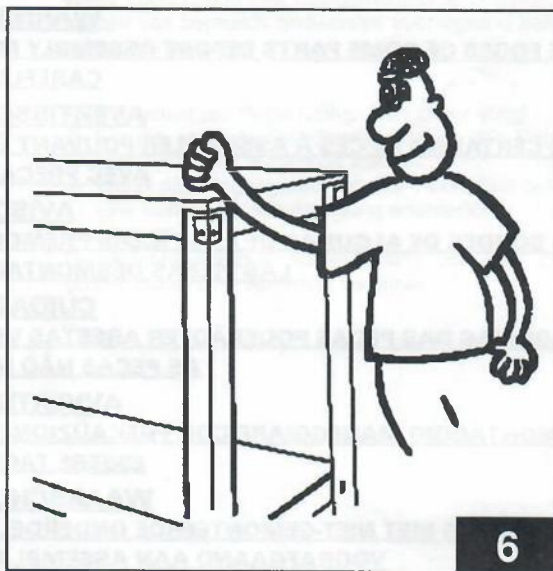
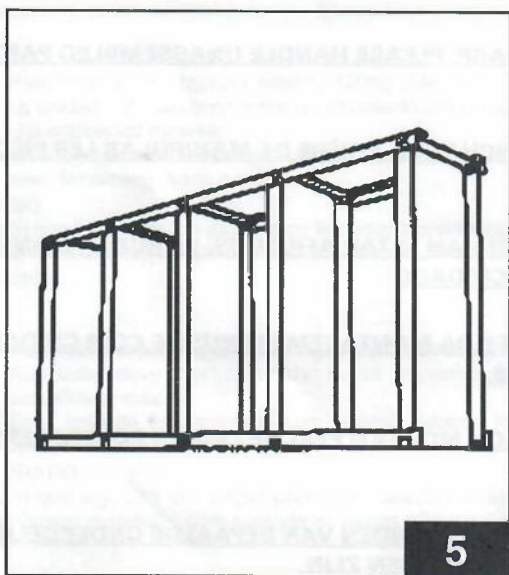
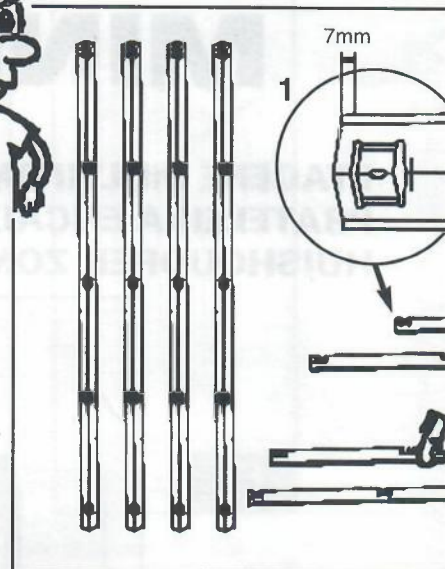
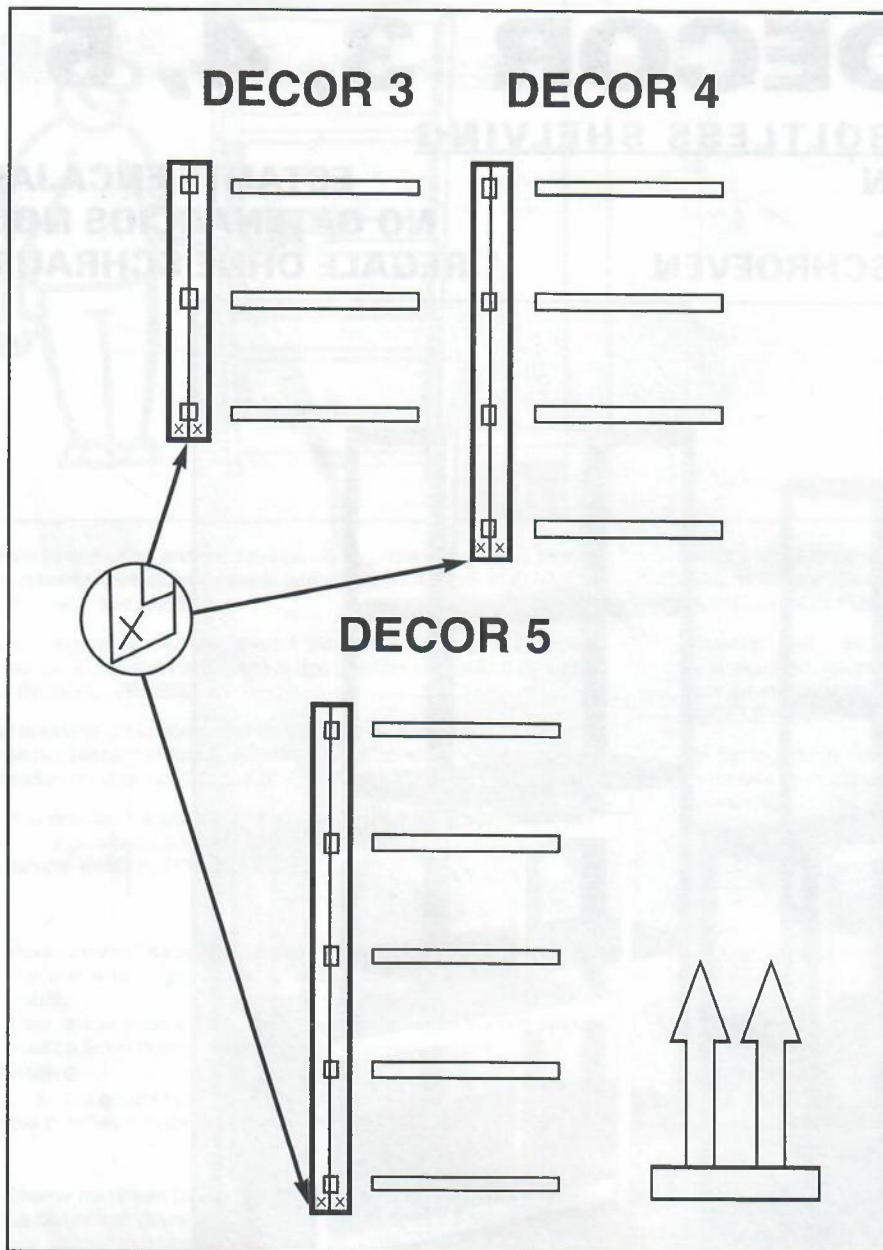

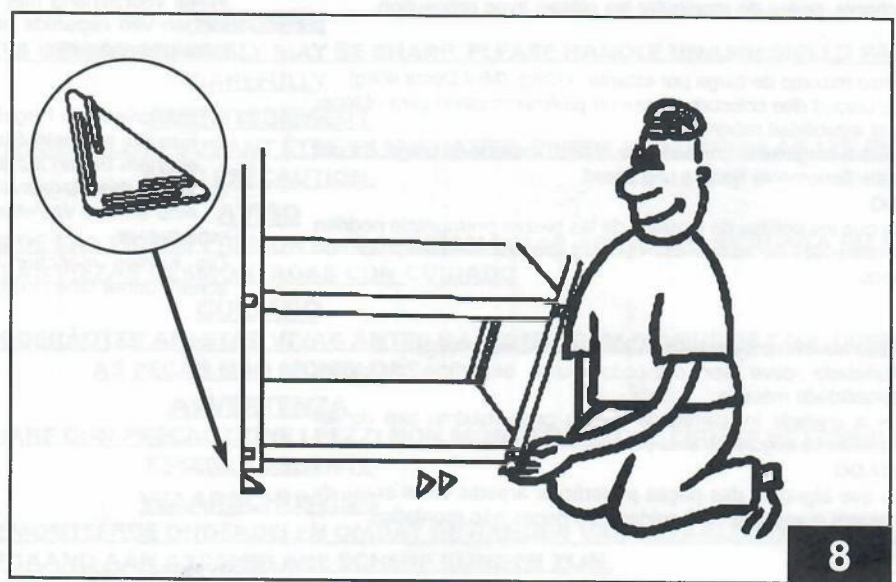
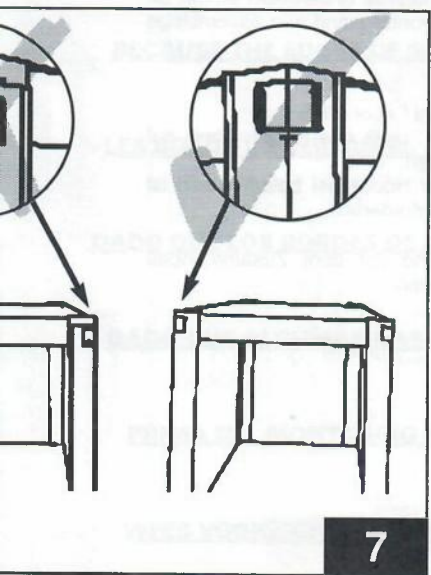
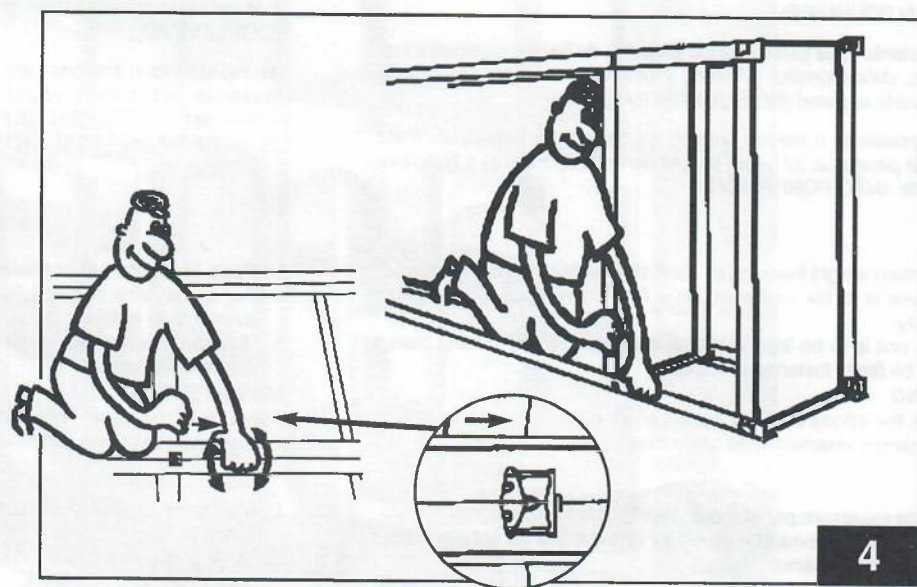
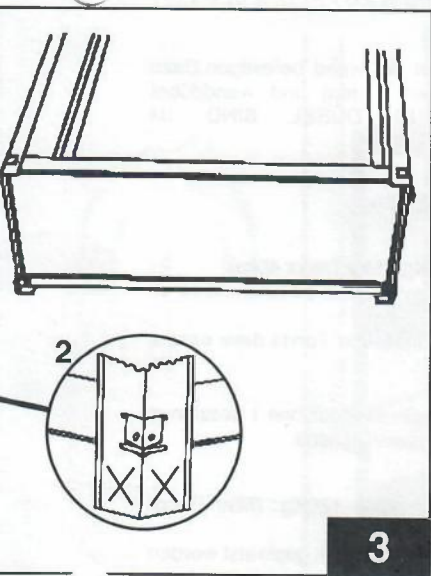
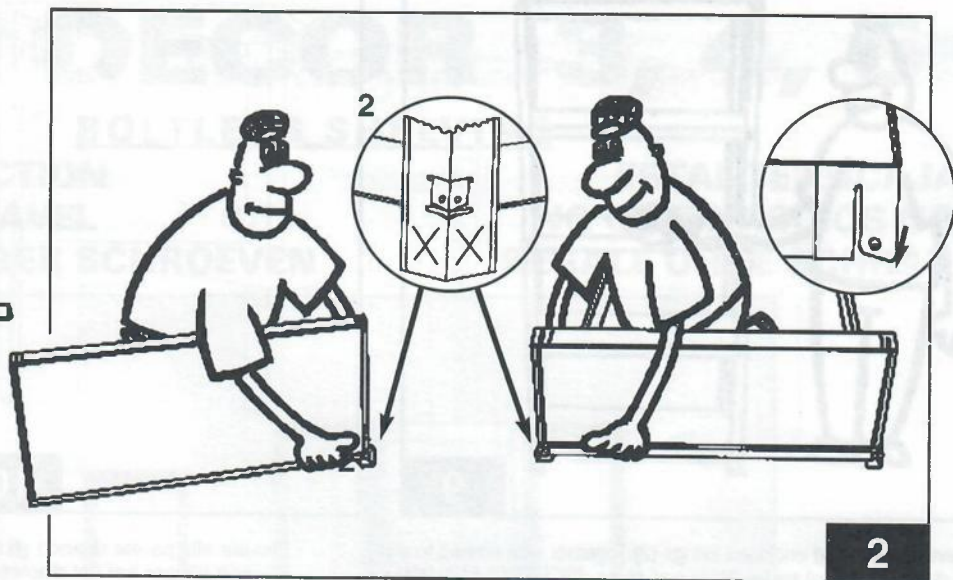
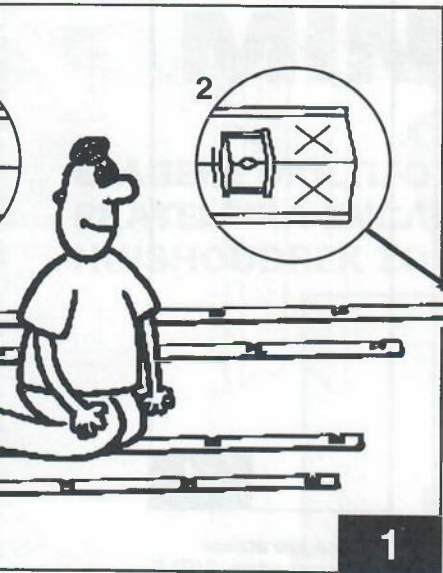

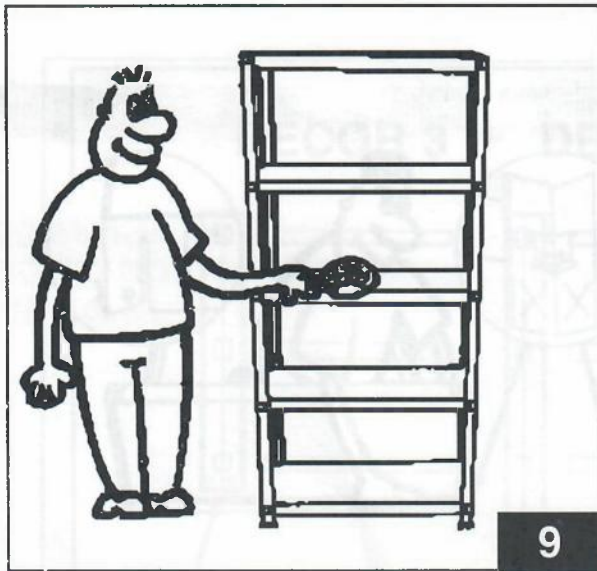

Fasten to wall using enclosed fixings (2). Together with screws to suit hole diameter (5mm) and suitable wall plugs. (SCREWS AND WALL PLUGS NOT PROVIDED)

Fixer l'étagère au mur en utilisant les pattes de fixation fournies. Utiliser pour cela des vis (Ø5mm) et des chevilles à la nature de votre mur (NON FOURNIES).

Fijar la estante en la pared usando las patas de fijación suministradas. Para esto, utilizar tornillos (Ø 5mm) y tobillos correspondientes con la naturaleza de la pared (NO SUMINISTRADOS).

Fixer a prateleira á parede usando as de fixação fornecidas. Para isso, usar parafusos (Ø 5mm) e cavilhas Correspondente a Natureza da parede (NÃO FORNECIDOS).

1. Maximum weight loading per shelf 120kg. (Mini Decor 40kg)
2. The unit is to be positioned on a flat floor surface for maximum stability.
3. If the unit is to be loaded to the maximum weight loading then it must be firmly fastened to a wall.

WARNING

Because the edges of some parts before assembly may be sharp, please handle unassembled parts carefully.

1. Charge maximum par étagère: 120Kg. (Mini Decor 40kg)
2. Le rayonnage devra être placé sur une surface au sol plane pour une stabilité maximum.
3. Si le rayonnage est chargé au maximum il faudra bien le fixer au mur.

AVERTISSEMENT

Les bords de certaines pièces à assembler pouvant être tranchants, prière de manipuler les pièces avec précaution.

1. Peso máximo de carga por estante: 120Kg. (Mini Decor 40kg)
2. La unidad debe colocarse sobre un pavimento plano para obtener una estabilidad máxima.
3. Si va a cargarse la unidad hasta el peso máximo de carga, deberá estar firmemente fijada a una pared.

AVISO

Dado que los bordes de algunas de las piezas premontaje podrían estar afilados, se ruega manejar las piezas desmontadas con cuidado

1. Peso Máximo por Prateleira 120Kg. (Mini Decor 40kg)
2. Unidade deve ser colocada numa superfície plana para estabilidade máxima.
3. Se a unidade for carregada com o peso máximo tem de ser firmemente segura ab uma parede.

CUIDADO

Dado que algumas das peças poderão ter arestas vivas antes da montagem manuseie com cuidado as peças não montadas.

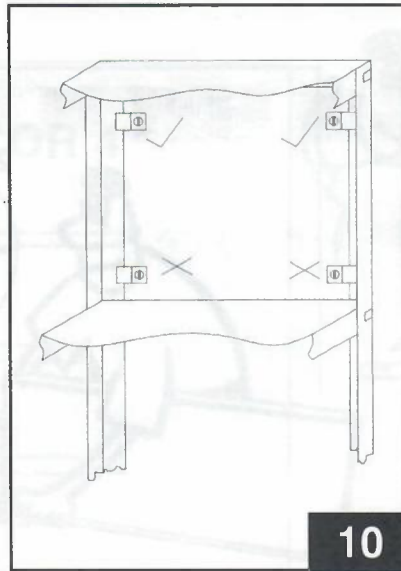

Fissare alla parete usando gli accessori di fissaggio acclusi (2), con viti per fori del diametro di 5mm e tasselli adatti. (VITI E TASSELLI NON FORNITI)

Bevestig het rek tegen de muur met de bijgeleverde bevestigingen. gebruik schroeven van 5 mm diam. en pluggen die voor uw muren geschikt zijn. (PLUGGEN EN SCHROEVEN NIET BIJGELEVERD).

Mit beiliegenden halterungen (2) an der wand befestigen. Dazu passende schrauben (durchmesser 5 mm) und wanddübel verwenden. (SCHRAUBEN UND DÜBEL SIND IM LIEFERUMFANG NICHT ENTHALTEN).

1. Peso Massimo per scaffale: 120Kg. (Mini Decor 40kg)
2. Per la massima stabilità, l'unità deve essere posizionata su un pavimento in piano.
3. Se deve essere caricata al peso massimo l'unità deve essere fissata alla parete.

AVVERTENZA

Prima del montaggio maneggiare con precauzione i pezzi non montati perché i bordi potrebbero essere taglienti.

1. Maximale gewichtsbelasting per plank 120Kg. (Mini Decor 40kg)
2. De eenheid moet op een vlak vloeroppervlak geplaatst worden voor maximale stabiliteit.
3. Als de eenheid tot de maximale gewichtsbelasting geladen wordt dan moet deze stevig aan een muur bevestigd worden.

WAARSCHUWING

Wees voorzichtig met niet-gemonteerde onderdelen omdat de randen van bepaalde onderdelen voorafgaand aan assemblage scherp kunnen zijn.

1. Höchstlast pro Regal 120Kg. (Mini Decor 40kg)
2. Für die optimale Standfestigkeit muß das Regalsystem auf ebenem Boden aufgestellt werden.
3. Wenn das Regalsystem mit der Höchstlast beladen wird ist eine sichere Wandbefestigung erforderlich.

VORSICHT

Die Kanten mancher Bauteile sind vor dem Zusammenbau scharf, daher bitte vorsichtig vorgehen.

