

# MALAGA <sup>S02</sup> ~~B02~~

## LEATHER EXECUTIVE CHAIR



### ASSEMBLY INSTRUCTIONS

**ASSEMBLY NOTES:**

- Assemble the chair on the carton or carpet to prevent scratching the chair.
- Be careful not to cross-thread screws.
- Do not use power tools.

**ASSEMBLY TIPS: (See illustration below)**

1. Use the long end of the Allen Wrench (I) to fasten bolts loosely and quickly.
2. Use the short end of the Allen Wrench for final tightening.

**MONTAGE :**

- Travaillez sur un carton ou un tapis pour ne pas endommager la chaise.
- Veillez à ne pas fausser les vis.
- Ne pas utiliser d'appareils électriques.

**CONSEILS DE MONTAGE : (Reportez-vous à l'illustration ci-dessous)**

1. Utilisez la longue extrémité de la clé hexagonale (I) pour un premier serrage des boulons.
2. Utilisez la courte extrémité de la clé hexagonale pour finaliser le serrage.

**NOTE DI MONTAGGIO:**

- Montare la sedia sul cartone o su un tappeto per evitare graffi.
- Fate attenzione a non rovinare la filettatura delle viti.
- Non utilizzate strumenti elettrici.

**CONSIGLI DI MONTAGGIO (Vedere l'illustrazione seguente)**

1. Utilizzate il lato lungo della chiave a brugola (I) per fissare le viti velocemente in maniera provvisoria.
2. Utilizzate il lato corto della chiave a brugola (I) per stringere le viti alla fine.

**ANMERKUNGEN ZUR MONTAGE:**

- Zur Vermeidung von Kratzern, den Sessel auf dem Karton oder auf einem Teppich liegend montieren.
- Darauf achten, dass Gewinde nicht ausgerissen werden.
- Keine elektrischen Werkzeuge verwenden.

**MONTAGETIPPS: (Siehe nachstehende Abbildung)**

1. Das lange Ende des Imbusschlüssels (I) verwenden, um Schrauben einfach und schnell einzudrehen.
2. Das kurze Ende des Imbusschlüssels verwenden, um Schrauben fest anzuziehen.

**NOTAS PARA EL MONTAJE:**

- Arme la silla sobre un cartón o alfombra para evitar ralladuras en la silla.
- Tenga cuidado de no girar en falso los tornillos, forzando la rosca.
- No use herramientas eléctricas.

**SUGERENCIAS PARA EL MONTAJE: (Ver la ilustración de abajo)**

1. Use la sección larga de la llave Allen (I) para ajustar los pernos rápidamente y sin apretarlos.
2. Use la sección corta de la llave Allen para un ajuste final.

**OPMERKINGEN BIJ DE MONTAGE:**

- Monte a cadeira sobre o papelão ou um tapete para evitar arranhã-la.
- Tome cuidado para não inserir os parafusos inclinados, forçando as rosca.
- Não use ferramentas elétricas.

**SUGESTÕES PARA MONTAGEM: (Veja a ilustração abaixo)**

1. Use a extremidade longa da Chave Allen (I) para apertar leve e rapidamente os parafusos.
2. Use a extremidade curta da Chave Allen para o aperto final.









**OPMERKINGEN BIJ DE MONTAGE:**

- Zet de stoel op de kartonnen verpakking of vloerbedekking in elkaar om krassen op de stoel te voorkomen.
- Let op dat schroeven recht aansluiten en u deze niet forceert.
- Gebruik geen elektrisch gereedschap.



**MONTAGETIPPS: (zie afbeelding onderaan)**

1. Gebruik de lange kant van de imbusleutel (I) voor het snel en losjes vastzetten van de bouten.
2. Gebruik de korte kant van de imbusleutel voor het definitieve vastdraaien.

**PARTS LIST/LISTE DES PIÈCES/LISTA COMPONENTI/TEILELISTE  
LISTA DE PARTES/PRELAÇÃO DE PEÇAS/ONDERDELENLIJST**

	Name/Nom/Nome/Bezeichnung/ Nombre/Nome/Naam	Part/Pièce/Parte/ Bauteil/Pieza/Peça/ Onderdeel	Qty/Qté/ Quant/Meng Cant/Ode/Hoev	Spare Rechange Ricambio Riccambio Ersatzteil Reserva Reposição Reserve- onderdeel
A	Back Cushion/Dos/Schienale con imbottitura/Rückpolster Respaldo acolchado/Almofada do Encosto/Rugkussen		1	
B	Seat Cushion/Siège/ Seduta con imbottitura/Sitzpolster Asiento acolchado/Almofada do Assento/Zitkussen		1	
C	Armrests/Accoudoirs/Braccioli Armlehnen/Apoyabrazos/ Descansos de Braço/Armleggers		2	
D	Gas Lift/Vérin à gaz/Sistema elevazione a gas/Gasheber/Elevador a gas/ Elevadores a gás/Gasveer		1	
E	Star Base/Base étoile/Base stella Sternförmige Basis/Base estrella/ Base Estrela/Stervormige voet		1	
F	Casters/Roulettes/Rotelle Rollen/Ruedas/ Rodizios/Zwenkwielen		5	
G	Bolts (23mm) Boulons (23mm) Viti (23mm) Schrauben (23mm) Pernos (23mm) Parafusos (23mm) Bouten (23mm)		8	1
H	Plastic Caps/Sabots en plastique Cappucci plastica/Kunststoffkappen/ Tapas plásticas/Tampas Plásticas/Kunststof doppen		8	1
I	Allen Wrench/Cle hexagonale Chave a brugola/Imbusschlüssel Llave Allen/Chave Allen/ Imbusleutel		1	

**SIZE COMPARISON CHART/TABLEAU DE COMPARAISON DES TAILLES  
TABELLA COMPARATIVA DIMENSIONI/GRÖSSENVERGLEICHSTABELLE  
TABLA COMPARATIVA DE TAMAÑO/GRÁFICO DE COMPARAÇÃO DE TAMANHO  
AFBEELDING VOOR VERGELIJKEN AFMETING**

	23mm Bolt/ Boulon 23mm Vite 23mm/ 23mm Schraube Perno de 23mm/ Parafuso de 23mm / 23-mm bout	
---	---	---

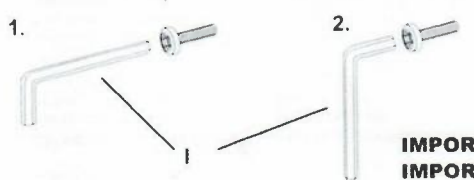

**IMPORTANT!** Do not tighten Bolts fully until you have completed assembly.  
**IMPORTANT!** Ne serrez pas complètement les boulons avant d'avoir terminé le montage.  
**IMPORTANTE!** Non stringete completamente le viti finché non avrete completato il montaggio.  
**WICHTIG!** Schrauben erst nach vollständiger Montage fest anziehen.  
**IMPORTANTE!** No apriete totalmente los pernos hasta no haber completado el montaje totalmente.  
**IMPORTANTE!** Não aperte totalmente os Parafusos até ter terminado o montagem.  
**BELANGRIJK!** Draai de bouten niet helemaal vast voordat u de stoel volledig in elkaar hebt gezet.

Toute personne assistée à la fois  
 par le fabricant,  
 et ce produit.

- (GB) Please note bolts are located in their fixing positions
- (F) Veuillez noter que les boulons sont situés dans leur position de fixation
- (I) Verificare che i bulloni siano posizionati nelle relative posizioni di fissaggio
- (D) Hinweis: Die Bolzen befinden sich in ihren Befestigungspositionen
- (ES) Por favor, observe que los pernos se sitúan en sus posiciones de ajuste
- (PT) Note que os parafusos estão posicionados nas suas posições de fixação
- (NL) Let op: bouten zijn op de bevestigingspunten aangebracht

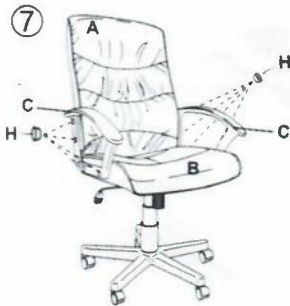
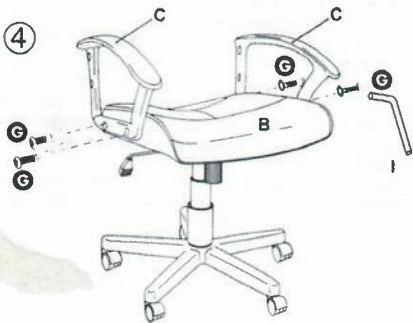
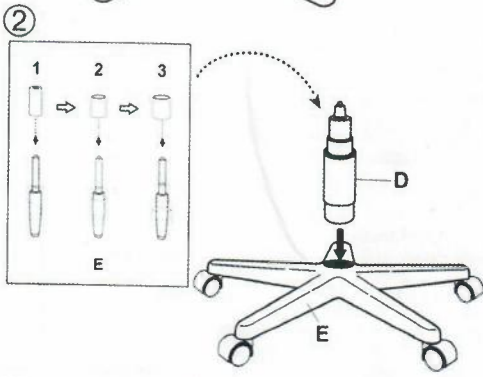
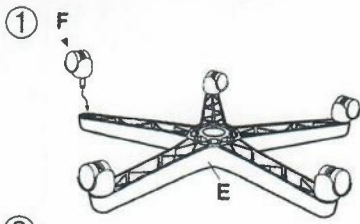

tous les  
 boulons et  
 vis

1. Pull mechanism lever to adjust the height of the chair.
2. Unlock the tilt function by pulling the tilt lever out while in an upright position (2a). Lock the function by pushing the lever in while in the same position (2b).
3. Adjust the resistance of the tilt tension by tightening or undoing the knob underneath the seat.

1. Levez le levier pour régler la hauteur de la chaise.
2. Déverrouillez le dispositif d'inclinaison en levant le levier, le dossier étant à la verticale (2a). Verrouillez-le en poussant le levier, dans la position voulue (2b)).
3. Réglez la résistance de la tension d'inclinaison en serrant/desserrant la manette située sous le siège.

1. Tirare la leva del meccanismo per regolare l'altezza della sedia.
2. Liberare la funzione d'inclinazione tirando la levetta di inclinazione dalla posizione verticale (2a). Fissare la funzione premendo sulla leva dalla stessa posizione (2b).
3. Regolare la resistenza della tensione di flessione stringendo o allentando i dadi al di sotto del sedile.

1. Den Hebel des Mechanismus ziehen, um die Höhe des Sessels einzustellen.
2. Neigefunktion durch Herausziehen des Neigehels entriegeln, während der Sessel in aufrechter Position ist (2a). Die Funktion durch Hineindrücken des Hebels in derselben Position verriegeln (2b).
3. Neigewiderstand durch Anziehen oder Lösen des Drehknopfes unter dem Sitz einstellen.

1. Levante a palanca de mecanismo para ajustar a altura da silla.
2. Libere a função de inclinação empurrando para afuera a palanca de inclinação mientras se encuentra en posición vertical (2a). Bloquee a função presionando a palanca hacia adentro mientras se encuentra en la misma posición (2b).
3. Ajuste a resistência de inclinação de acuerdo a su comodidad girando a izquierda o derecha la perilla que se encuentra debajo del asiento.

1. Puxe a alavanca do mecanismo para ajustar a altura da cadeira.
2. Destrave a função de inclinação puxando a alavanca de inclinação para fora enquanto estiver na posição reta (2a). Trave a função empurrando a alavanca para dentro enquanto ainda estiver na mesma posição (2b).
3. Ajuste a resistência da tensão de inclinação apertando ou desapertando o botão e mbaixo do assento.

1. Trek aan hendel van mechanisme om de stoelhoogte aan te passen.
2. Ontgrendel het kantelmechanisme door het kantelhendel vanuit verticale positie naar buiten te trekken (2a). Vergrendel het mechanisme door het hendel in dezelfde positie in te drukken (2b).
3. Stel de weerstand van de kantelspanning in door de knop onder de zitting vast of los te draaien.

#### MAINTENANCE AND SAFETY

- Clean with a damp, smooth cloth.
- Inspect regularly the chair components to ensure correct and safe functioning of the chair.
- Replace immediately any damaged parts.
- Gas lifts should not be opened, tampered with or left near heat sources. Seek professional assistance if needing to replace the gas lift.
- Chair is only designed for one person.
- Do not stand on the chair or sit on the edge of the chair or armrests.
- Do not put hands in the moving parts of the chair during use.

#### MAINTENANCE ET SECURITE

- Nettoyer avec un chiffon doux humide.
- Inspectez régulièrement les composants de la chaise pour veiller à son bon fonctionnement.
- Remplacez immédiatement toute pièce défectueuse.
- Ne pas ouvrir ni tenter d'ouvrir les vérins à gaz. Ne pas les exposer à une source de chaleur. Pour les remplacer, adressez-vous à des professionnels.
- La chaise n'est conçue que pour une seule personne.
- Ne vous mettez pas debout sur la chaise, ne vous asseyez pas au bord de la chaise ni sur les accoudoirs.
- Eloigner vos mains des parties mobiles de la chaise.

#### MANUTENZIONE E SICUREZZA

- Pulire con un panno umido e morbido.
- Controllare regolarmente i componenti della sedia per garantire il corretto e sicuro funzionamento della sedia stessa.
- Sostituire immediatamente le parti danneggiate.
- Il cilindro di sollevamento a gas non dovrebbero essere aperto o manomesso o lasciato vicino a fonti di calore. Richiedere assistenza professionale per sostituire i cilindri.
- La poltrona è progettata per sostenere solo una persona.
- Non rimanere in piedi sulla sedia, non sedersi sul bordo o sui braccioli.
- Non infilare le mani in parti mobili della sedia durante l'uso.

#### PFLÈGE UND SICHERHEIT

- Nur mit feuchtem, weichem Tuch reinigen.
- Alle Bestandteile des Sessels regelmäßig überprüfen, um richtige und sichere Funktion des Stuhls zu gewährleisten.
- Schadhafte Teile unverzüglich austauschen.
- Der Gasheber sollte nicht geöffnet, manipuliert oder in der Nähe von Hitzequellen belassen werden. Wenn er ausgetauscht werden muss, wenden Sie sich an einen Fachmann.
- Der Sessel ist nur für eine Person vorgesehen.
- Nicht auf dem Sessel stehen, und nicht auf der Sesselkante oder auf den Armlehnen sitzen.
- Hände während der Benutzung nicht in bewegliche Teile des Sessels geben.

#### MANTENIMIENTO Y SEGURIDAD

- Limpie con un paño húmedo.
- Inspeccione regularmente los componentes de la silla, asegurando así el funcionamiento correcto y seguro de la misma.
- Reemplace en forma inmediata cualquier parte dañada.
- No deben abrirse, utilizarse indebidamente, ni dejar cerca de fuentes de calor los extractores por inyección de gas. Para reemplazarlos, busque ayuda profesional.
- La silla está diseñada para el uso de una sola persona.
- No esté de pie sobre la silla ni se sienta sobre el borde de la misma o en el apoyabrazos.
- No ponga las manos en las partes móviles de la silla durante su uso.

#### MANUTENÇÃO E SEGURANÇA

- Limpe com um pano macio umedecido.
- Verifique com regularidade os componentes da cadeira para assegurar seu funcionamento correto e seguro.
- Substitua imediatamente qualquer peça danificada.
- Os dispositivo de elevação a gás não devem ser abertos, manipulados ou deixados perto de fontes de calor. Procure assistência profissional caso precise substituir-se.
- A cadeira foi projetada somente para uma pessoa.
- Não fique em pé sobre a cadeira nem se sente na beirada ou nos descansos de braço.
- Não ponha as mãos nas partes móveis da cadeira durante o uso.

#### ONDERHOUD EN VEILIGHEID

- Schoonmaken met een vochtige, zachte doek.
- Controleer de onderdelen van de stoel regelmatig om er voor te zorgen dat de stoel correct en veilig functioneert.
- Vervang beschadigde onderdelen onmiddellijk.
- Gasveren dienen niet geopend te worden, aan gasveren dient niet gesleuteld te worden en ze dienen ook niet in de buurt van warmtebronnen te worden achtergelaten. Roep professionele hulp in als u de gasveer moet vervangen.
- De stoel is slechts voor één persoon ontworpen.
- Sta niet op de stoel en zit niet op de rand van de stoel of op de armleuningen.
- Steek uw handen niet tijdens gebruik in de bewegende delen van de stoel.

